

Produktegenskaper och specifikationer

MOTOR

- Uppfyller emissionskraven enligt EU steg V/EPA Tier 4
- Turboladdad
- DOC+DPF avgasefterbehandling
- Automatiskt bränsleluftningssystem
- Luftrenare med dubbla element
- Automatisk inbromsning
- Arbetslägen; standard och eco
- Starthjälp med motorförvärmning
- Motorkylare och hydrauloljekylare med stor kapacitet
- Bränslefilter med stor kapacitet
- Säkerhetsstartfunktion för motorn på vänster konsol
- Automatisk motoravstängning
- Tankningspump med slangvinda

ARBETSREDSKAP

- Oberoende bomsväng
- Tvådelad bom med variabel vinkel (tillval)
- Dämpade bom-, arm- och svängcylindrar
- Bomsvängstopp (tillval)
- 1 700 mm arm (tillval)
- 1 900 mm arm
- Lasthållningsventil för bom med lyftlarm
- Lasthållningsventil för arm
- Lasthållningsventil för knäckbom (tillval)
- Ventil för byte av spakmönster (ISO eller G) (tillval)
- Väljare för skopvinkel (tillval)
- Lyftpunkt för skoplänkage (tillval)

TAKEUCHI FLEET MANAGEMENT

- Minimerad stilleståndstid
- Fjärrdiagnostik
- Övervakning av maskinutnyttjande
- Förebyggande underhåll
- Kontroll över kostnaderna

FÖRARPLATS

- ROPS/TOPS/OPG (Top Guard, nivå I)
- Påkostad förarstol med högt ryggstöd, fjädring och nackstöd
- Förarstol med luftfjädring och värme
- 12 V eluttag
- 2-tums rullbälte
- Regnskydd
- Takskyddssats OPG nivå II (tillval)
- Frontskydd OPG nivå II (tillval)
- Hytt med automatiskt klimatkontrollsystem, vindrutetorkare och spolare, takfönster med solskydd, DAB-radio med Bluetooth

UNDERVAGN OCH RAM

- 3-flänsiga underrullar
- Körsystem med två hastigheter och automatisk växling
- Planetslutväxel med högt vridmoment
- Robust schaktblad med flytläge (tillval)
- Stor omslutande motvikt
- Extra tung motvikt (tillval)
- 400 mm gummlarvband
- 400 mm ställarvband (tillval)
- 400 mm segmenterade gummlarvband (tillval)
- Gummikuddar för 400 mm ställarvband (tillval)
- Diagonalblad med flytläge och skruvmonterad skärkant (tillval)
- Lasthållningsventil, schaktblad (tillval)

HYDRAULSYSTEM

- Stängt-centersystem, lastkännande hydraulik
- Hydrauliska styrspakar
- Proportionalstyrningar för serviceport 1
- Spärr för serviceport 1
- Proportionalstyrningar för serviceport 2
- Serviceport 3 för snabbfäste
- Proportionalstyrningar för serviceport 4 (tillval)
- Samtidig drift av serviceport 2 och serviceport 4 (tillval)
- Hjälpkrets ansluten till armen
- Hydraultank med synglas för vätskenivå
- Justerbart hjälpflöde för serviceport 1, 2 och 4
- Tryckjustering för serviceport 1, 2 och 4 (tillval)
- Automatisk friretur (tillval)
- Hydraulventil (1-vägs/2-vägs)
- Pilotackumulator
- Avluftare, hydraultank
- Påfyllnadspump (tillval)

ELSYSTEM

- 8-tums färgpeksskärm
- Manöverpanel med multireglage
- 12-voltssystem med 90 A generator
- LED-lamppaket 1; höger kåpa, bom, framtill på hytten (tillval)
- LED-lamppaket 2; höger kåpa, bom, framtill och baktill på hytten
- Körlarm (tillval)
- Lampströmbrytare och uttag för roterande varningslampa
- TFM (Takeuchi Fleet Management; startspärr)
- TSS (Takeuchi Security System; startspärr)
- Backkamera
- 270° kamera (tillval)



Tvådelad bom



Hjälpkretsar



Hydrauliska styrspakar



Rymligt golv med fotstöd

*Funktionerna är eventuellt inte tillgängliga i alla länder. Kontakta din Takeuchi-återförsäljare för mer information.

Monobom

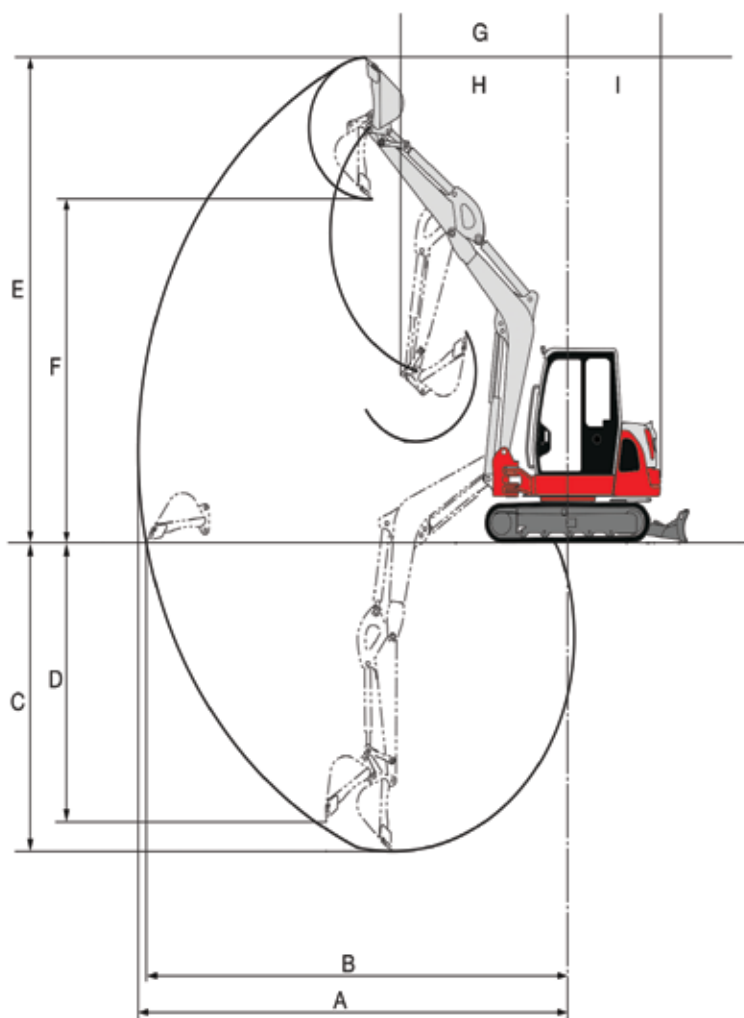

Tvådelad bom

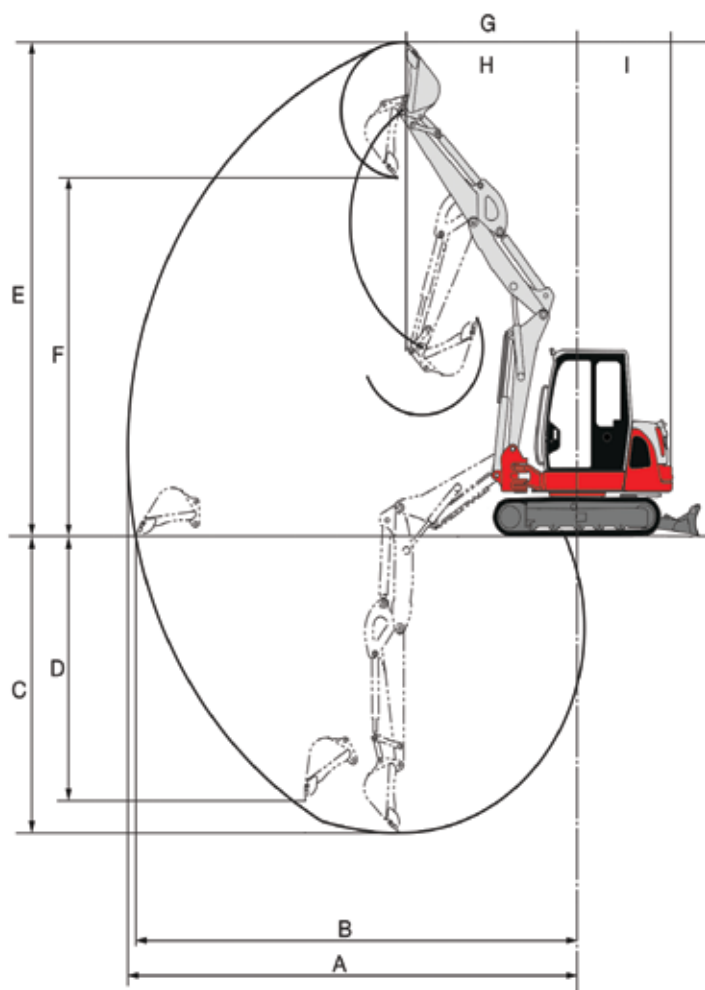

MASKINMÅTT	Monobom 1 700 mm ARM	Monobom 1 900 mm ARM	Tvådelad bom 1 900 mm ARM
A Maximal räckvidd	6 500 mm	6 690 mm	6 905 mm
B Maximal räckvidd vid marknivå	6 365 mm	6 565 mm	6 785 mm
C Maximalt grävdjup	3 885 mm	4 085 mm	4 110 mm
D Maximalt vertikalt grävdjup	3 605 mm	3 815 mm	3 840 mm
E Maximal höjd på skärkant	6 270 mm	6 420 mm	6 825 mm
F Maximal tömningshöjd	4 400 mm	4 545 mm	4 955 mm
G Främre svängradie	2 525 mm	2 585 mm	2 630 mm
H Främre svängradie med bomförskjutning	1 990 mm	2 040 mm	2 080 mm
I Svängradie bakdel	1 455 mm	1 455 mm	-
I' Svängradie bakdel med extra vikt	1 480 mm	1 480 mm	1 480 mm

Monobom

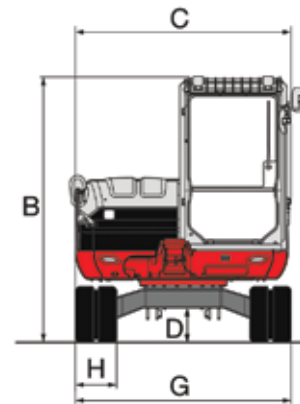
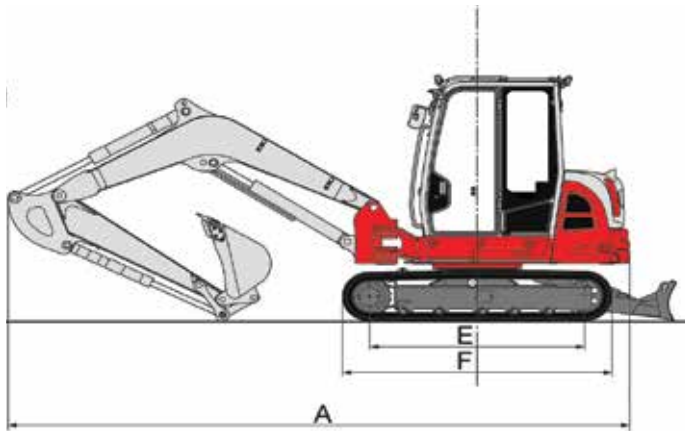

Tvådelad bom

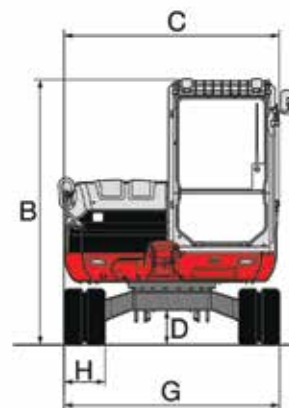
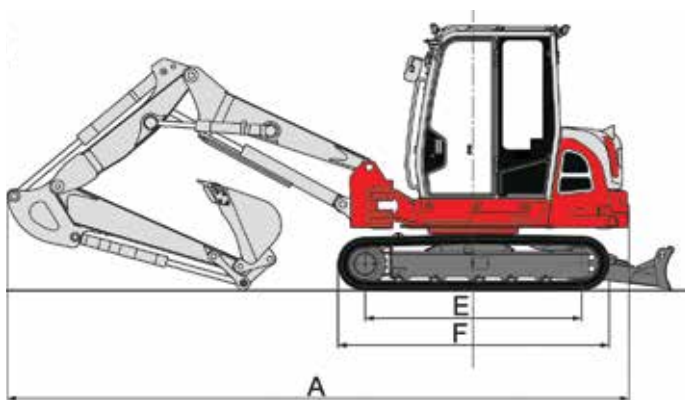

MASKINMÅTT	Monobom 1 700 mm ARM	Monobom 1 900 mm ARM	Tvådelad bom 1 900 mm ARM
A Totallängd	5 930 mm	5 925 mm	-
A' Totallängd med extra vikt	5 955 mm	5 950 mm	5 900 mm
B Totalhöjd	2 540 mm	2 540 mm	2 540 mm
B' Totalhöjd med takskydd	2 580 mm	2 580 mm	2 580 mm
C Totalbredd överbyggnad	2 095 mm	2 095 mm	2 095 mm
D Markfrigång	335 mm	335 mm	335 mm
E Larvbandsram	2 050 mm	2 050 mm	2 050 mm
F Totallängd larvband	2 575 mm	2 575 mm	2 575 mm
G Totalbredd larvband	2 100 mm	2 100 mm	2 100 mm
H Bredd bandplatta	400 mm	400 mm	400 mm

STRYKTÅLIG, KRAFTFULL, PÅLITLIG

DRIFTPRESTANDA	Monobom	Tvådelad bom
Arbetsvikt		
- Gummilarvband	6 710 kg	7 065 kg
Skopvolym (rågad)	0,18 m ³	
Svänghastighet	8,8 varv/min	
Körhastighet		
1:a	2,5 km/h	
2:a	4,7 km/h	
Backtagningsförmåga	30°	
Marktryck – monobom	37,0 kPa	
Marktryck – tvådelad	39,0 kPa	
Skopans maximala brytkraft	48,4 kN	
Armens maximala grävkraft (1 700 mm arm)	31,7 kN	
Armens maximala grävkraft (1 900 mm arm)	29,4 kN	
Dragkraft	73,3 kN	
Bomsvängvinkel (vänster/höger)	79°/51°	

MOTOR

Modell	Kubota V2607-CR-TE5B
Nominell motoreffekt (ISO 14396)	42,4 kW/2 000 varv/min
Maximalt vridmoment (ISO 14396)	213,4 Nm/1 300 varv/min
Cylindervolym	2 615 ml
Generator	12 V – 1,08 kW
Batteri (IEC 60095-1)	12 V – 90 Ah

VÄTSKEVOLYMER

Motorns smörjsystem	9,0 l
Kylsystem	11,0 l
Bränsletankvolym	110,0 l
Hydraulbehållarens volym	65,5 l
Hydraulsystemets volym	139,0 l

HYDRAULSYSTEM	Monobom	Tvådelad bom
P1	Variabel displacementpump	
Flödeshastighet	160,0 l/min	
Avlastningstryck	24,5 MPa	
P2	Kugghjulspump	
Flödeshastighet	46,6 l/min	
Avlastningstryck	24,0 MPa	
Serviceport 1		
Flödeshastighet	120,0 l/min	
Hydraultryck	20,6 MPa	
Serviceport 2		
Flödeshastighet	46,6 l/min	
Hydraultryck	20,6 MPa	
Serviceport 3		
Hydraultryck	24,5 MPa	
Serviceport 4		
Flödeshastighet	46,6 l/min	
Hydraultryck	20,6 MPa	

SÄKERHET och HÄLSA

Vibrationsnivåer		
Hand/arm	≤ 2,5 m/s ²	
Kropp	≤ 0,5 m/s ²	
Ljudnivå		
Ljudeffektnivå	L _{WA} 95 dB	



Enkel serviceåtkomst med bredöppnande huvar



Fällbar hytt för enastående servicebarhet



8-tums färgpekskärm



Intuitiv snabbvalsrott och brytargrupp



270° kamera (tillval)

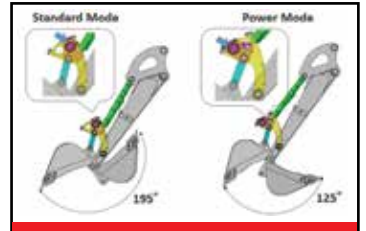

Väljare för skopvinkel

TB370 levereras som standard med monobom och kan fås med tvådelad bom som tillval. Den har fällbar hytt, en 8-tums färgpekskärm och snabbrott samt en motor på 42,4 kW som levererar överlägsen prestanda och redskapshandling. Som den första modellen i Takeuchis nya maskingeneration är TB370 utrustad med toppmodern teknik och en helt nyutvecklad interiör med personbilskomfort och intuitiva användarfunktioner. De flesta maskinfunktioner och inställningar, som t.ex. luftkonditionering, radio, backkamera/270° kamera och motorvarvtal är snabbt åtkomliga via en 8-tums pekskärm och en snabbrott för maximal komfort.

Den är bäst i klassen både när det gäller ljudnivå och prestanda. TB370 har mycket låga externa ljudnivåer och är speciellt lämplig för arbete i tätorter samtidigt som den har oöverträffad motoreffekt och hydraulisk prestanda. Maskinens överlägsna arbetskapacitet i kombination med dess enastående styrka resulterar i extra hög produktivitet.

Andra egenskaper är stor omslutande motvikt, exceptionell servicebarhet, tankningspump med slangvinda och väljare för skopvinkel med vilken föraren kan ställa in skopvinkeln på mellan 125° och 195° från förarstolen utan att behöva stiga ur maskinen.



Helt nyutvecklad interiör med personbilskomfort och intuitiva användarfunktioner

BANDGRÄVARE

TB370

TAKEUCHITM
From World First to World Leader



Arbetsvikt: 6 710 kg